

10. Prowadzenie działalności organizacji studenckich

	KARTA PROCESU		Oznaczenie procesu/ dokumentu	10-00-00-00-00
			Nr wydania	IV-03-17
			Strona/stron	1/1
Nazwa:	10. Prowadzenie działalności organizacji studenckich			
Cel procesu	Celem procesu jest aktywizacja studentów i wsparcie zadań związanych z prowadzeniem działalności organizacji studenckich.			
Właściciel procesu	Prodziekan ds. Studenckich			
Uczestnicy procesu	Organizacja studencka, Opiekun naukowy koła, Dziekan, Dział studencki, Prorektor ds. Studenckich, Prodziekan ds. Studenckich			
Podprocesy				
Nazwa:	Oznaczenie:	Właściciel:		
10.1. Powoływanie/zawieszanie/wznawianie działalności organizacji studenckiej	10-01-00-00-00	Prodziekan ds. Studenckich		
10.1.1. Powoływanie organizacji studenckiej	10-01-01-00-00	Prodziekan ds. Studenckich		
10.1.2. Zawieszanie/wznawianie działalności organizacji studenckiej	10-01-02-00-00	Prodziekan ds. Studenckich		
10.2. Sprawozdawczość z działalności organizacji studenckiej	10-02-00-00-00	Prodziekan ds. Studenckich		
10.2.1. Planowanie prac koła naukowego (na potrzeby rozliczeń finansowych)	10-02-01-00-00	Prodziekan ds. Studenckich		
10.2.2. Sprawozdanie z działalności prac koła naukowego	10-02-02-00-00	Prodziekan ds. Studenckich		
10.2.3. Sprawozdanie z działalności organizacji studenckiej	10-02-03-00-00	Prodziekan ds. Studenckich		
10.3. Dofinansowanie działalności organizacji studenckiej	10-03-00-00-00	Prodziekan ds. Studenckich		
10.3.1. Przygotowanie preliminarza wydatków na dany rok akademicki	10-03-01-00-00	Prodziekan ds. Studenckich		
10.3.2. Wnioskowanie o dofinansowanie działalności ze środków Wydziału	10-03-02-00-00	Prodziekan ds. Studenckich		
Dokumenty formalizujące proces	diagramy przebiegu procesów:	10-01-01-00-00 Diagram powoływania organizacji studenckiej 10-01-02-00-00 Diagram zawieszania/wznawiania organizacji studenckiej 10-02-01-00-00 Diagram planowania prac koła 10-02-02-00-00 Diagram sprawozdania z prac koła 10-02-03-00-00 Diagram sprawozdania z działalności organizacji stud. 10-03-01-00-00 Diagram przygotowania preliminarza wydatków 10-03-02-00-00 Diagram dofinansowania działalności organizacji ze środków Wydziału		
	instrukcje:			
	załączniki:	10-01-02-00-01 Formularz zawieszenia działalności organ. studenckiej 10-01-02-00-02 Formularz wznowienia działalności organ. studenckiej 10-02-01-00-01 Formularz rocznego planu pracy koła naukowego 10-02-02-00-01 Formularz sprawozdania z działalności pracy koła naukowego 10-03-01-00-01 Formularz preliminarza wydatków organ. studenckiej 10-03-02-00-01 Formularz podania o dofinansowanie działalności organ. studenckiej		
Inne dokum.				

Diagramy:

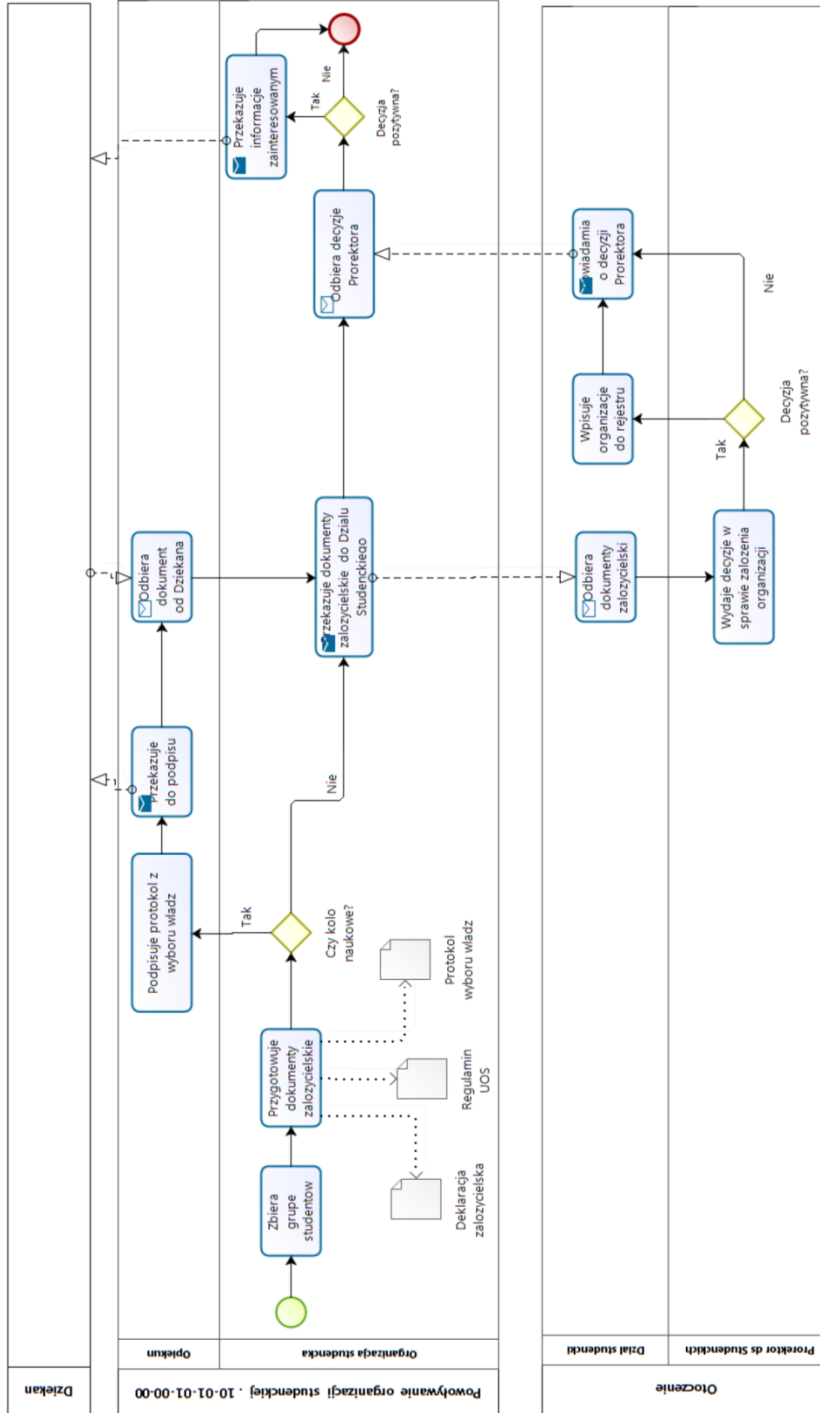

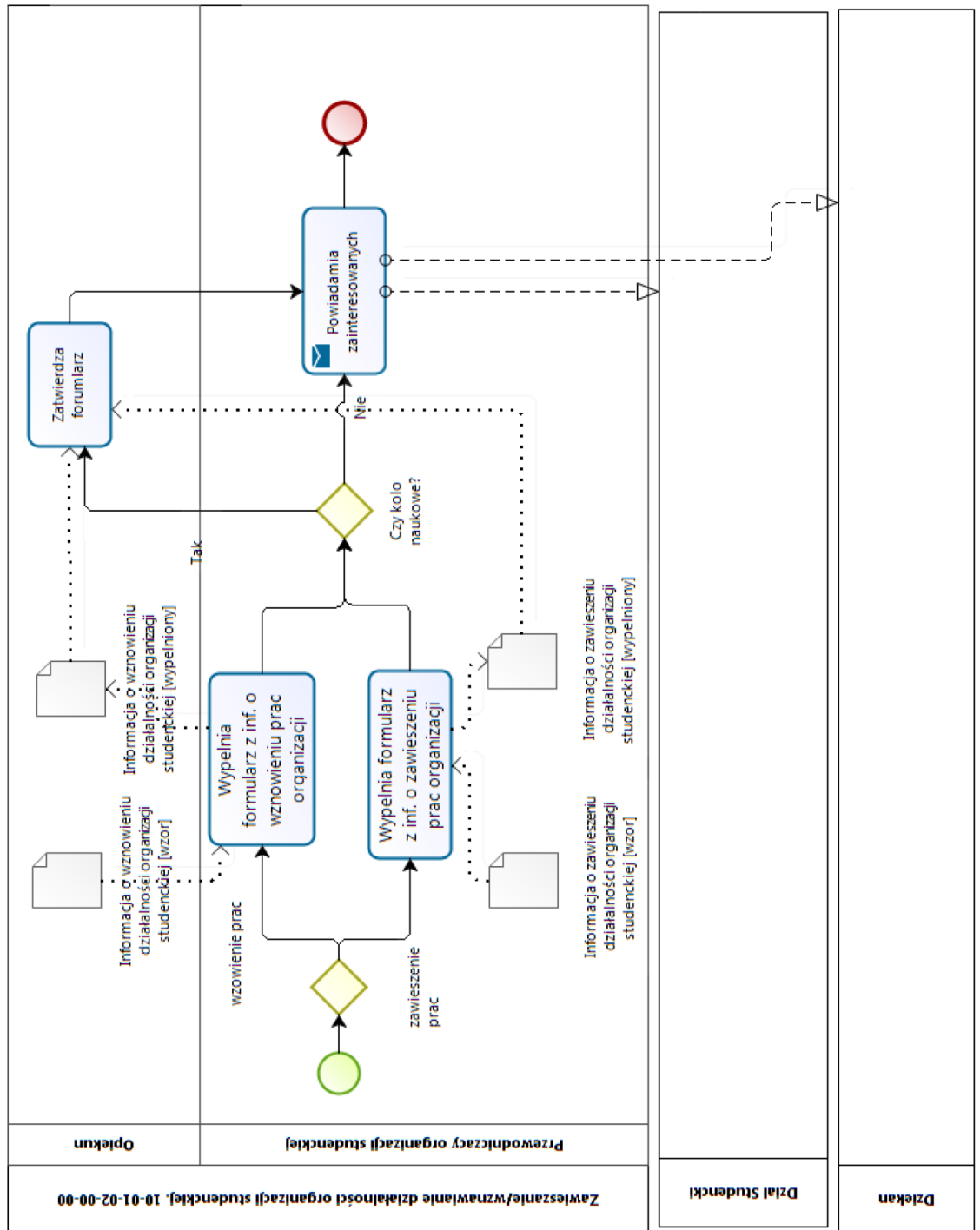

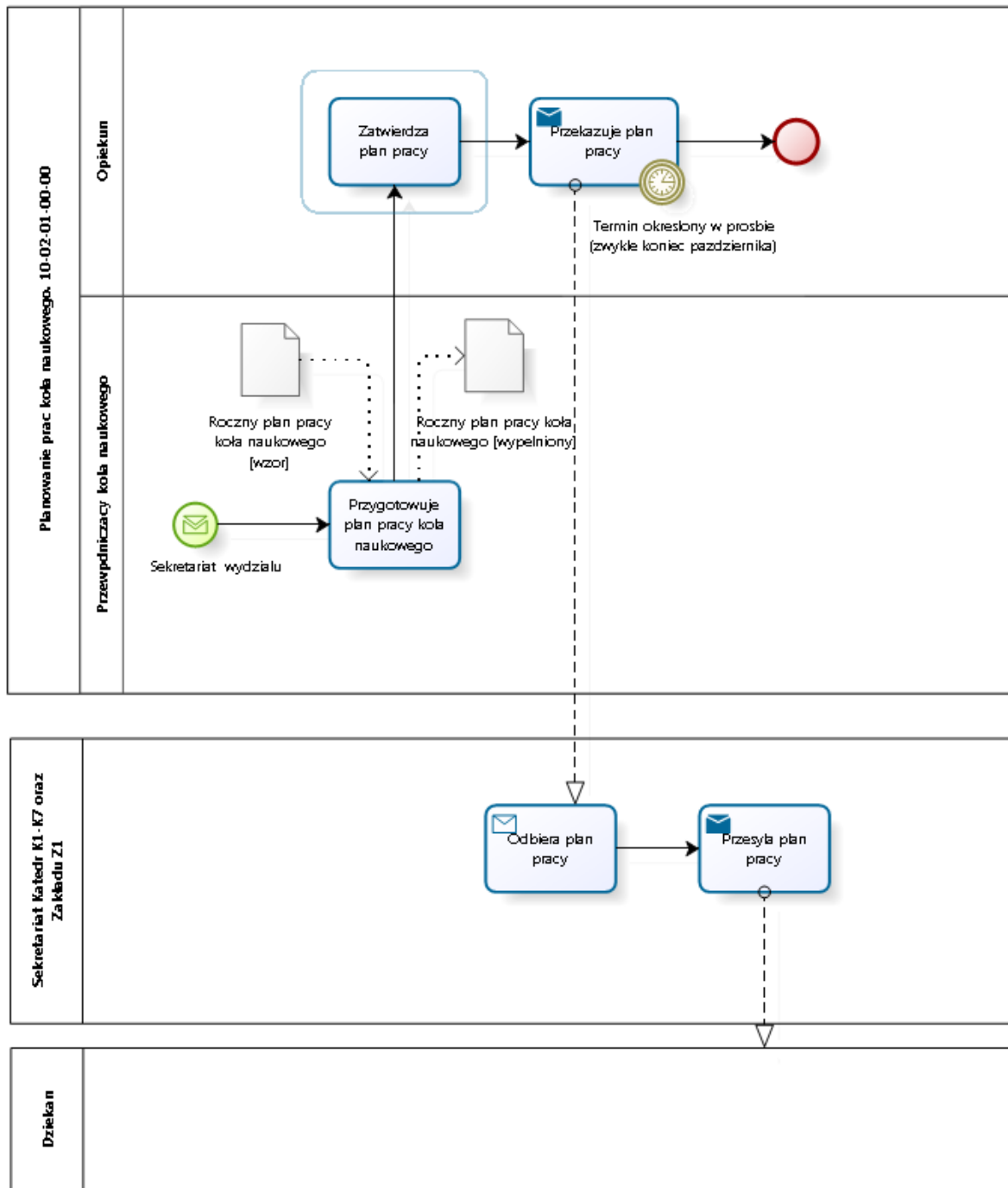

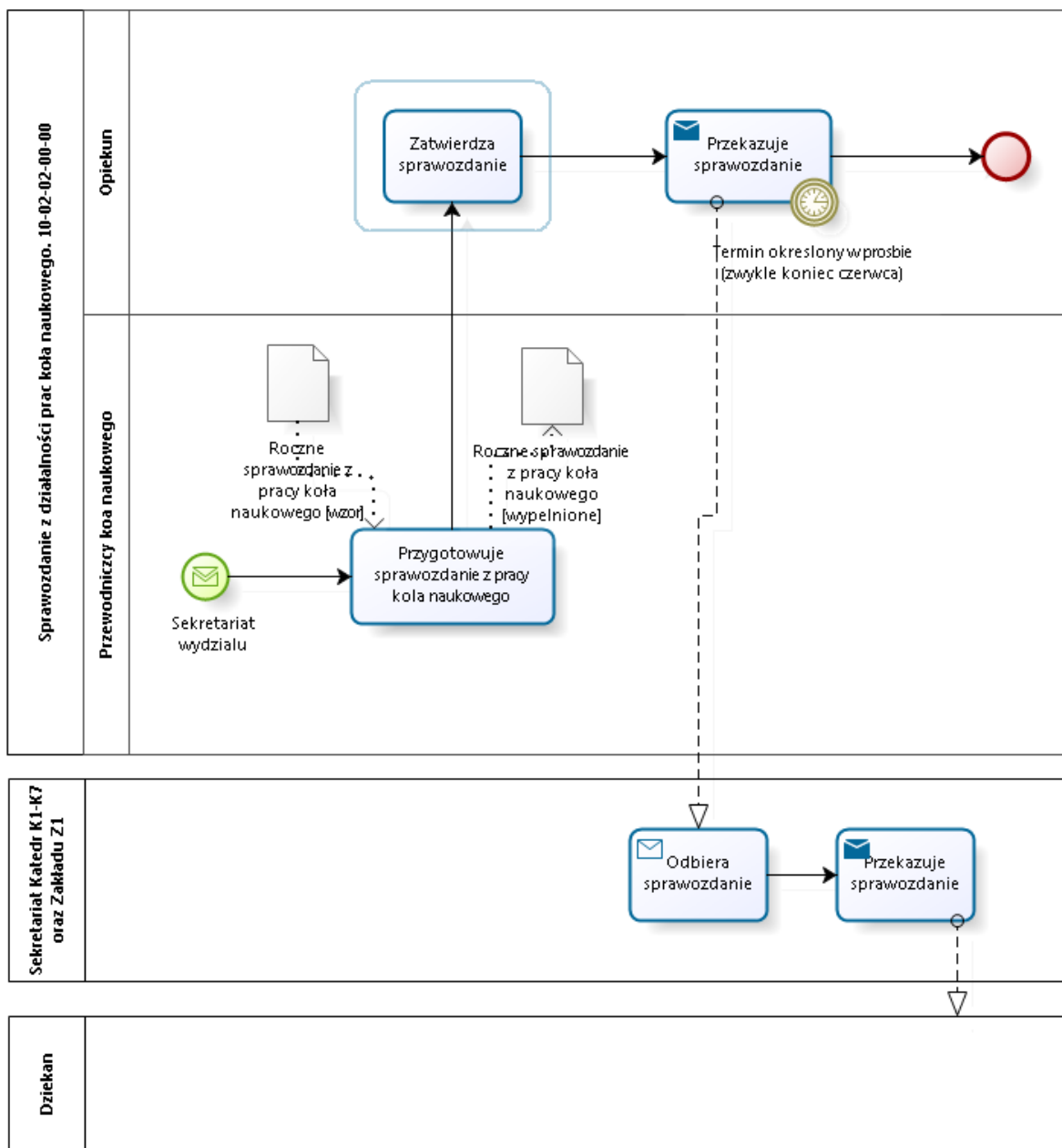

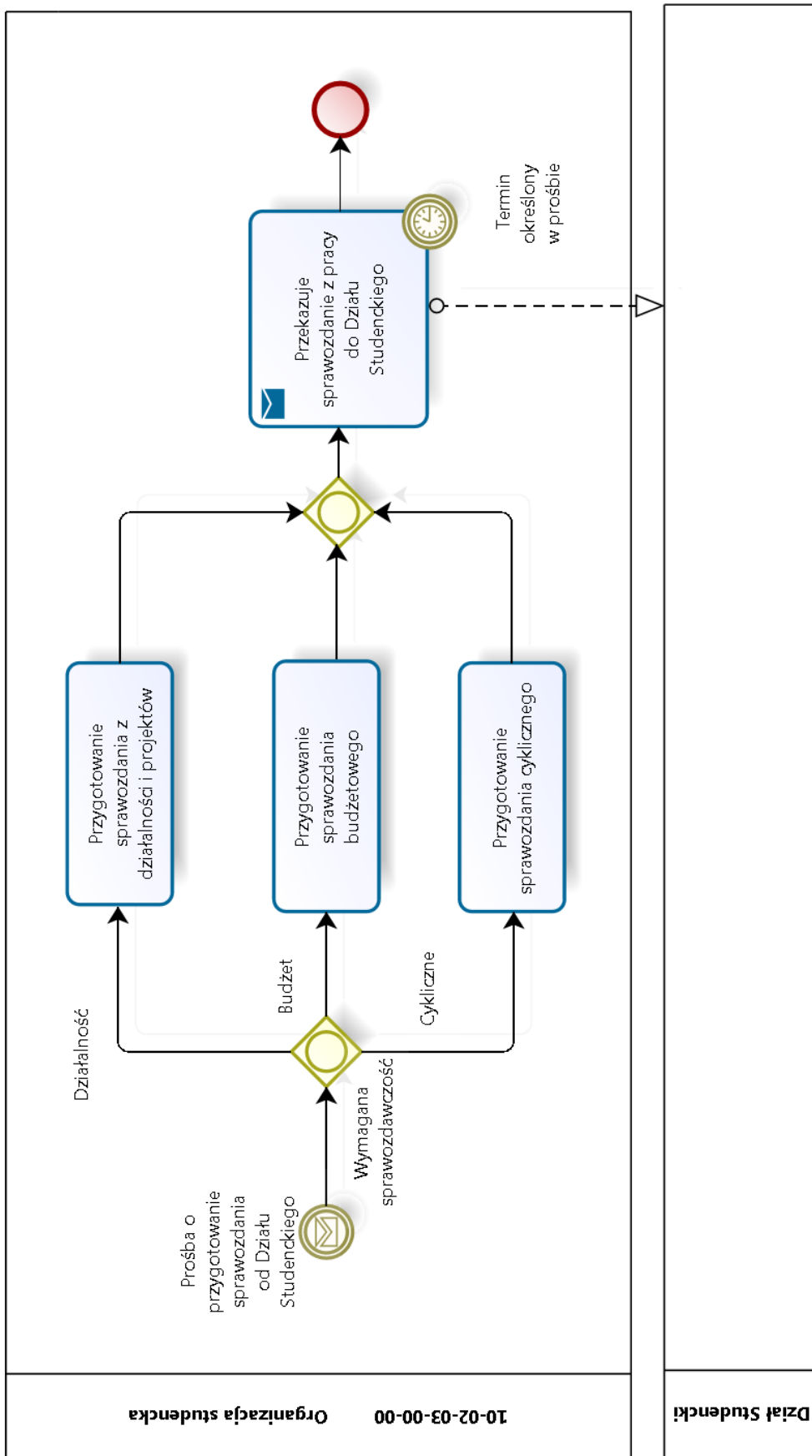

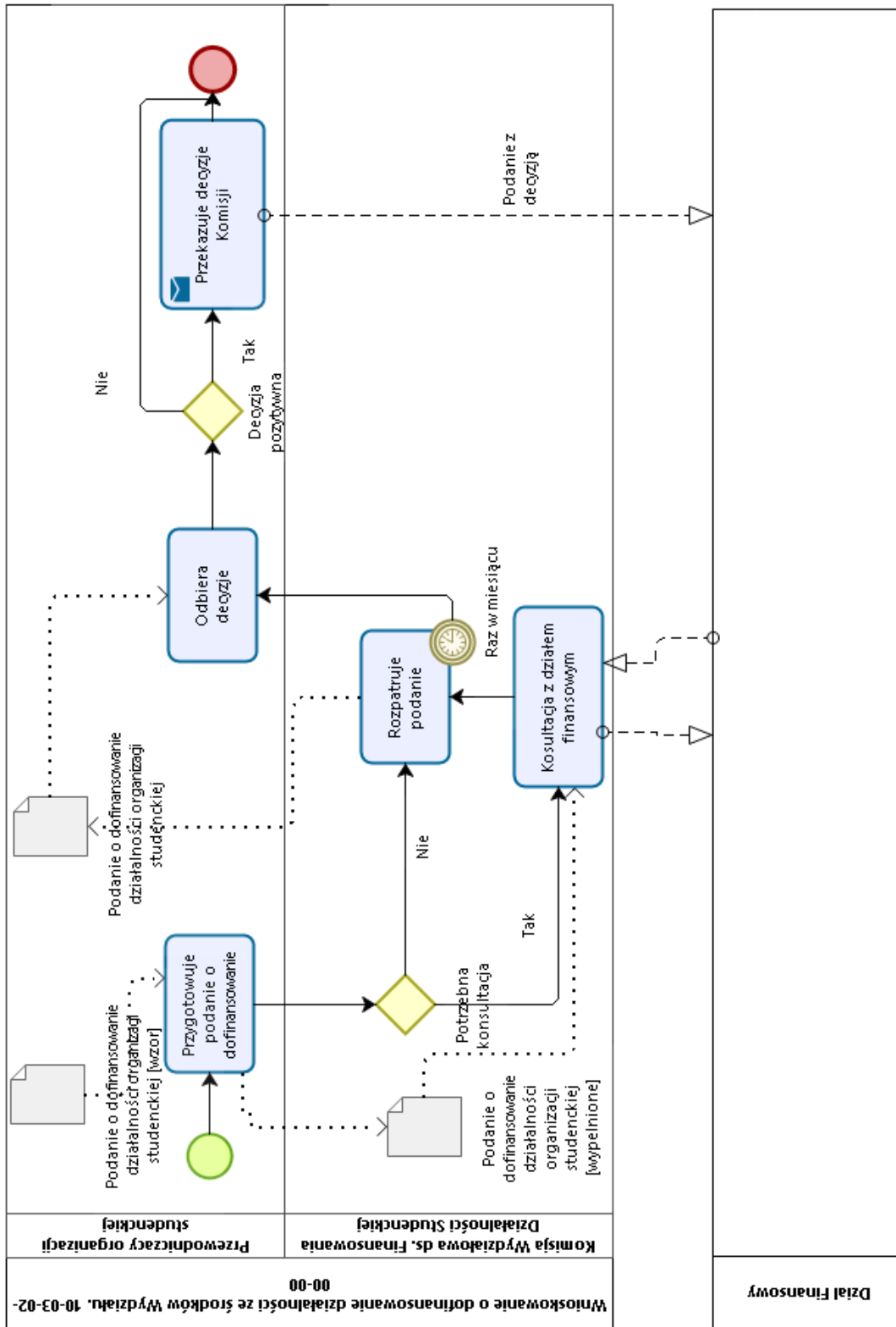

Załączniki:



Wydział Informatyki i Zarządzania Politechniki Wrocławskiej

(Formularz zawieszenia działalności organizacji studenckiej 10-01-02-00-01)

Wrocław,
(data)

Informacja o zawieszeniu działalności organizacji studenckiej

Informuję o zawieszeniu działalności
(nazwa organizacji studenckiej)

na okres

z powodu

.....

.....

.....

.....

Podpis Opiekuna(ów) koła naukowego¹

Podpis Przewodniczącego organizacji studenckiej

¹ Dotyczy wniosków składanych przez koła naukowe



Wydział Informatyki i Zarządzania Politechniki Wrocławskiej

(Formularz wznowienia działalności organizacji studenckiej 10-01-02-00-02)

Wrocław,
(data)

Informacja o wznowieniu działalności organizacji studenckiej

Informuję o wznowieniu działalności
(nazwa organizacji studenckiej)

od
(data lub nazwa semestru/rok akademicki)

z powodu

.....
.....
.....
.....

Podpis Opiekuna(ów) Koła Naukowego¹	Podpis przewodniczącego Organizacji Studenckiej
---	--

Uwaga: należy dołączyć protokół wyboru władz organizacji studenckiej

¹Dotyczy wniosków składanych przez koła naukowe



Wydział Informatyki i Zarządzania Politechniki Wrocławskiej

(Formularz rocznego planu pracy koła naukowego 10-02-01-00-01)

Wrocław,
(data)

Roczny plan pracy koła naukowego	
..... (nazwa koła naukowego) (rok akademicki)
1. Informacje podstawowe	
1.1. Opiekun(owie) koła naukowego:	
1.2. Przewodniczący koła naukowego:	
2. Lista zadań/impresz planowanych do realizacji przez koło naukowe	
1. 2. 3. ...	
3. Inne	
Podpis Opiekuna(ów) koła naukowego	Podpis przewodniczącego koła naukowego



Wydział Informatyki i Zarządzania Politechniki Wrocławskiej

(Formularz sprawozdania z pracy koła naukowego 10-02-02-00-01)

Wrocław,
(data)

Roczne sprawozdanie z pracy koła naukowego	
..... (nazwa koła naukowego) (rok akademicki)
1. Informacje podstawowe	
1.1. Opiekun(owie) koła naukowego:	
1.2. Przewodniczący koła naukowego:	
1.3. Liczba studentów aktywnie pracujących w kole naukowym:	
1.4. Przybliżona liczba studentów, która skorzystała z różnych form działania koła naukowego:	
2. Lista zadań/imprez zrealizowanych przez koło naukowe	
3. Uczestnictwo członków koła naukowego w konferencjach i seminariach naukowych	
4. Lista publikacji członków koła naukowego	
5. Współpraca z organizacjami wewnątrz Uczelni i Poza nią	
Podpis Opiekuna(ów) koła naukowego	Podpis przewodniczącego koła naukowego

Wydział Informatyki i Zarządzania Politechniki Wrocławskiej

(Formularz preliminarza wydatków organizacji studenckiej 10-01-02-00-01)

Wrocław,
(data)

Roczny preliminarz wydatków³ organizacji studenckiej

.....
(nazwa organizacji studenckiej).....
(rok akademicki)

1. Informacje podstawowe

1.1. Opiekun(owie) koła naukowego:

1.2. Przewodniczący koła naukowego:

2. Preliminarz wydatków

L.p.	Wnioskowana kwota	Nazwa imprezy/Cel	Rodzaj aktywności
1.			
2.			
Suma			

3. Szczegółowe informacje

Ad.1. ⁴

1. Nazwa imprezy	
2. Orientacyjny termin	
3. Krótki opis aktywności	
4. Planowana liczba uczestników	
5. Koszty	Przybliżone koszty: zł/os W tym: - - -
6. Przybliżone finansowanie	... zł / os. w tym: - Wydział – ... zł/os (w sumie zł) ⁵ , - Źródło –

Podpis Opiekuna(ów) koła naukowego⁶

Podpis Przewodniczącego organizacji studenckiej

³ Chodzi o wydatki, o których dofinansowanie ze środków Wydziału organizacja będzie wnioskować

⁴ Analogiczny punkt dla każdej pozycji w tabeli. Pozycje w tabeli uporządkowane chronologicznie

⁵ Wydział nie może pokrywać kosztów wyżywienia

⁶ Dotyczy wniosków składanych przez koła naukowe

WZÓR: przykładowy opis imprezy

3. Szczegółowe informacje

Ad.1. ⁷

1. Nazwa imprezy	Rajd jesienny
2. Orientacyjny termin	koniec października 2013
3. Krótki opis aktywności	Jest to wyjazd studentów naszego wydziału organizowany od 4 lat w semestrze zimowym. Celem rajdu jest integracja studentów Wydziału Informatyki i Zarządzania. Głównym punktem rajdu jest sobotnie wyjście w góry. Podczas wyjazdu studenci mogą brać udział w dodatkowo odpłatnych zajęciach. Warte dodania jest, że na każdym wyjeździe Samorząd Studencki IŻ stara się znaleźć sponsora na pamiątkowe koszulki dla biorących udział.
4. Planowana liczba uczestników	110 osób
5. Koszty	Przybliżone koszty – 160 zł/os. W tym: <ul style="list-style-type: none"> - Transport – 30 zł/os. (3 300 zł), - Nocleg – 2x 35 zł/os. = 70 zł/os. (7 700 zł), - Wyżywienie – 2x 20 zł/os. = 40 zł/os. (4 400 zł), - Koszulki – 15 zł/os. (1500 zł), - Inne (straty, zniżka dla organizatorów) – 500 zł.
6. Przybliżone finansowanie	Przybliżone finansowanie – 85 zł / os. W tym: <ul style="list-style-type: none"> - Wydział – 55 zł/os (6050 zł), - Komisja Finansowania Działalności Studenckiej – 18 zł/os. (2 000 zł), - Sponsor (na koszulki) – 13 zł/os.

⁷ Analogiczny punkt dla każdej pozycji w tabeli. Pozycje w tabeli uporządkowane chronologicznie



DZIAŁ STUDENCKI
POLITECHNIKA WROCŁAWSKA
Wybrzeże Wyspiańskiego 27, 50-370 Wrocław
Budynek H-14, pok. 1.07



Numer wniosku:

Data:

(Formularz podania o dofinansowanie działalności organizacji studenckiej 10-03-02-00-01)

WNIOSEK O DOFINANSOWANIE PROJEKTU STUDENCKIEGO KATEGORIA K

CZĘŚĆ I – PODSTAWOWE INFORMACJE O WNIOSKODAWCY

1.Organizacja wnioskująca:		2.Nazwa projektu:				
3.Koszty projektu:						
Kwota wnioskowana		Kwota z innych źródeł		Kwota ogółem		
4.Dane osobowe osób odpowiedzialnych za projekt /* - osoba odpowiedzialna za rozliczenie danego projektu, może być nią także koordynator projektu** - proszę podać, jeśli koordynator i wnioskodawca to ta sama osoba						
	Imię i Nazwisko	Wydział	Nr indeksu	E-mail	Telefon	Podpis***
Wnioskodawca*						
Koordynator Projektu						
Dodatkowa osoba do kontaktu**						
Opiekun podmiotu (jeśli dotyczy)			nie dotyczy			

Oświadczenie***:

Oświadczam, że na podstawie ustawy z dnia 29 sierpnia 1997 r. o ochronie danych osobowych (t.j. Dz. U. z 2016 r. poz. 922) - podaję swoje dane osobowe Politechnice Wrocławskiej w zakresie obejmującym: imię, nazwisko, numer albumu, adres e-mail, numer telefonu - **wyrażam zgodę** na przetwarzanie tych danych i zgadzam się na ich wykorzystywanie w zakresie niezbędnym do prawidłowego prowadzenia dokumentacji związanej z realizacją projektów uzyskujących dofinansowanie ze środków Politechniki Wrocławskiej na działalność studencką (zwanymi dalej Projektami) zgodnie z przepisami mającymi zastosowanie na terytorium Rzeczypospolitej Polskiej. Potwierdzam jednocześnie, że zostałem poinformowany że:

- Administratorem Danych Osobowych jest Politechnika Wrocławska, publiczna szkoła wyższa, z siedzibą przy wybrzeżu Wyspiańskiego 27 we Wrocławiu;
- moje dane osobowe Politechnika Wrocławska będzie przetwarzać w związku z ubieganiem się o finansowanie, rozliczeniem i kontrolą Projektów w okresie nie dłuższym niż niezbędny do zrealizowania i rozliczenia środków przeznaczonych na realizację Projektów (z uwzględnieniem obowiązków archiwizacyjnych dotyczących Uczelni);
- podanie przeze mnie moich danych jest dobrowolne i pozostaje w związku z ubieganiem się o dofinansowanie i realizacją Projektów aczkolwiek brak mojej zgody skutkowałby brakiem możliwości mojego udziału w realizacji Projektów w związku z obowiązkami dokumentacyjnymi obowiązującymi Politechnikę Wrocławską;
- moje dane osobowe mogą zostać udostępnione uprawnionym odbiorcom w tym szczególnie upoważnionym do dokonywania kontroli, audytów czy ewentualnej ewaluacji Projektów;
- poinformowano mnie o przysługującym mi prawie dostępu do treści moich danych - w tym o prawie ich poprawiania i zmiany w przyszłości będę informowany o dalszych okolicznościach dotyczących przetwarzania moich danych i o przysługujących mi prawach (w tym o prawie żądania usunięcia, przeniesienia lub ograniczenia przetwarzania danych oraz cofnięcia zgody na przetwarzanie i prawo wniesienia skargi do organu nadzorczego) zgodnie z postanowieniami Rozporządzenia Parlamentu Europejskiego i Rady (UE) nr 2016/679 z 27 kwietnia 2016 r.;
- ponieważ stosownie do art. 23 ust. 4 pkt 2 ustawy o ochronie danych osobowych za prawnie usprawiedliwiony cel uważa się dochodzenie roszczeń z tytułu prowadzonej przez administratora danych działalności, moje dane mogą zostać udostępnione podmiotowi trudniącemu się windykacją należności finansowych w przypadku nie wywiązania się przeze mnie z odpowiednich obowiązków wynikających z realizowanych przy moim udziale Projektów (o ile przetwarzanie takie nie będzie naruszało moich praw i wolności);
- Politechnika Wrocławska zastrzegła, że nie ponosi (i nie będzie ponosić w przyszłości) jakiegokolwiek odpowiedzialności z tytułu podania przez kandydata na studia danych nieprawdziwych lub błędnych, oraz z tytułu składania oświadczeń nieprawdziwych a na podstawie art. 233 §1 ustawy z dnia 6 czerwca 1997 r. Kodeks karny (Dz. U. z 1997 r. Nr 88 poz. 553 z późn.zm.) mogą ponieść odpowiedzialność karną za ewentualne podanie danych błędnych lub nieprawdziwych oraz za składanie nieprawdziwych oświadczeń w trakcie postępowania rekrutacyjnego oraz po jego zakończeniu – w tym również podczas studiów.

Tel. +48 71 320 22 72
www.prs.pwr.edu.pl

1 / 4



DZIAŁ STUDENCKI
POLITECHNIKA WROCŁAWSKA
 Wybrzeże Wyspiańskiego 27, 50-370 Wrocław
 Budynek H-14, pok. 1.07



Numer wniosku:

Data:

(Formularz podania o dofinansowanie działalności organizacji studenckiej 10-03-02-00-01)

OŚWIADCZENIE

Przyjmuję do wiadomości, że zlecenie poza Uczelnią zakupu usług i dostaw towarów dla potrzeb studenckich płatnych zarówno przelewem jak i gotówką, wymaga każdorazowo **WCZĘSNIEJSZEGO ZAMÓWIENIA** na piśmie z podpisem osoby upoważnionej przez Dziekana/Prorektora ds. Studenckich.

Przyjmuję również do wiadomości, że wszelkie projekty, podczas których zostanie naruszone dobre imię Politechniki Wrocławskiej i/lub dobry wizerunek studentów Uczelni a szczególnie, gdy zachowania te zostaną nagłośnione przez media, o ile zostanie ustalone, iż organizatorzy są współodpowiedzialni za te incydenty, nie będą rozliczane przez Uczelnię.

Oświadczam, że niniejszy wniosek jest tożsamy w wersji papierowej oraz elektronicznej.

Podpis:

DECYZJA

Posiedzenie	Komisji	nr:	Data:
Przyznano dofinansowanie w kwocie:			Uwagi:
..... zł			
Podpis osoby prowadzącej posiedzenie Komisji:			

CZĘŚĆ II – INFORMACJE O PROJEKCIE

5. Tematyka projektu:
6. Planowany termin i miejsce (jeżeli dotyczy) realizacji projektu:
7. Opis i cel projektu:

Tel. +48 71 320 22 72
 www.prs.pwr.edu.pl



DZIAŁ STUDENCKI
POLITECHNIKA WROCLAWSKA
Wybrzeże Wyspiańskiego 27, 50-370 Wrocław
Budynek H-14, pok. 1.07



Numer wniosku:

Data:

(Formularz podania o dofinansowanie działalności organizacji studenckiej 10-03-02-00-01)

8. Informacja o zasobach niezbędnych do realizacji projektu (lokalowych, technicznych, kadrowych) wraz z koncepcją ich pozyskania:			
9. Wykaz realizacji wnioskowanego projektu w latach poprzednich:			
10. Współpraca organizacyjna z innymi podmiotami:			
11. Docelowa grupa odbiorców projektu:			
12. Opis strategii pozyskiwania sponsorów:			
13. Planowane działania promocyjne projektu:			
14. Doświadczenie Koordynatora Projektu w podobnych projektach:			
Nazwa Projektu	Pełniona funkcja	Data wydarzenia	Budżet

Tel. +48 71 320 22 72
www.prs.pwr.edu.pl

3 / 4

