

6. Prowadzenie toku studiów

	KARTA PROCESU	Oznaczenie procesu/ dokumentu	06-00-00-00-00
		Nr wydania	IV-03-17
		Strona/stron	1/1
Nazwa:	6. Prowadzenie toku studiów		

Cel procesu	Celem procesu jest obsługa toku studiów przez sprawne dostosowanie i wdrażanie działań zawartych w Regulaminie Studiów zarówno od strony merytorycznej, jak i organizacyjnej.		
Właściciel procesu	Prodziekan ds. Dydaktyki W8		
Uczestnicy procesu	Prodziekan ds. Dydaktyki, Prodziekan ds. Studenckich, Prodziekan ds. Nauki i Rozwoju Kadry, Pełnomocnik ds. kierunku, Kierownik dziekanatu, Pracownicy dziekanatu, Słuchacz, Doktoranci		
Podprocesy			
Nazwa:	Oznaczenie:	Właściciel:	
6.1. Prowadzenie toku studiów	06-01-00-00-00	Prodziekan ds. Dydaktyki W8	
6.1.1. Przygotowanie kandydata do wpisu na semestr pierwszy	06-01-01-00-00	Prodziekan ds. Dydaktyki W8	
6.1.2. Wpis na kolejny semestr	06-01-02-00-00	Prodziekan ds. Dydaktyki W8	
6.1.3. Zapisy na kursy	06-01-03-00-00	Prodziekan ds. Dydaktyki W8	
6.1.4. Złożenie egzaminu dyplomowego	06-01-04-00-00	Prodziekan ds. Dydaktyki W8	
6.1.5. Zakładanie spraw studenckich i rozpatrywanie przez Dziekana	06-01-05-00-00	Prodziekan ds. Dydaktyki W8 Prodziekan ds. Studenckich W8	
Dokumenty formalizujące proces	diagramy przebiegu procesów:	06-01-00-00-00 Diagram prowadzenia toku studiów 06-01-01-00-00 Diagram przygotowania kandydatów do wpisu na semestr pierwszy 06-01-02-00-00 Diagram wpisu na kolejny semestr 06-01-03-00-00 Diagram zapisów na kursy 06-01-04-00-00 Diagram złożenia egzaminu dyplomowego 06-01-05-00-00 Diagram zakładania spraw studenckich i rozpatrywania przez Dziekana	
	instrukcje:	06-01-00-01-00 Deklaracja wyboru specjalności na kierunku INF 06-01-00-02-00 Instrukcja wyboru specjalności na kierunku IZ i ZZZ 06-01-00-03-00 Instrukcja wyboru ścieżki kształcenia na kierunku INS 06-01-03-01-00 Instrukcja dotycząca zapisów na kursy	
	załączniki:	06-01-02-00-01 Umowa o świadczenie usługi edukacyjnej na studiach stacjonarnych 06-01-02-00-02 Umowa o świadczenie usługi edukacyjnej na studiach niestacjonarnych 06-01-02-00-03 Oświadczenie o spełnianiu warunków do podjęcia i kontynuowania studiów stacjonarnych bez wnoszenia opłat 06-01-00-00-01 Deklaracja wyboru ścieżki kształcenia na kierunku Inżynieria Systemów	
Inne dokumenty związane	ZW 8/2012, ZW 61/2012, ZW 3/2013, ZW 98/2014 ZW 114/2017, ZW 115/2017		

Diagramy:

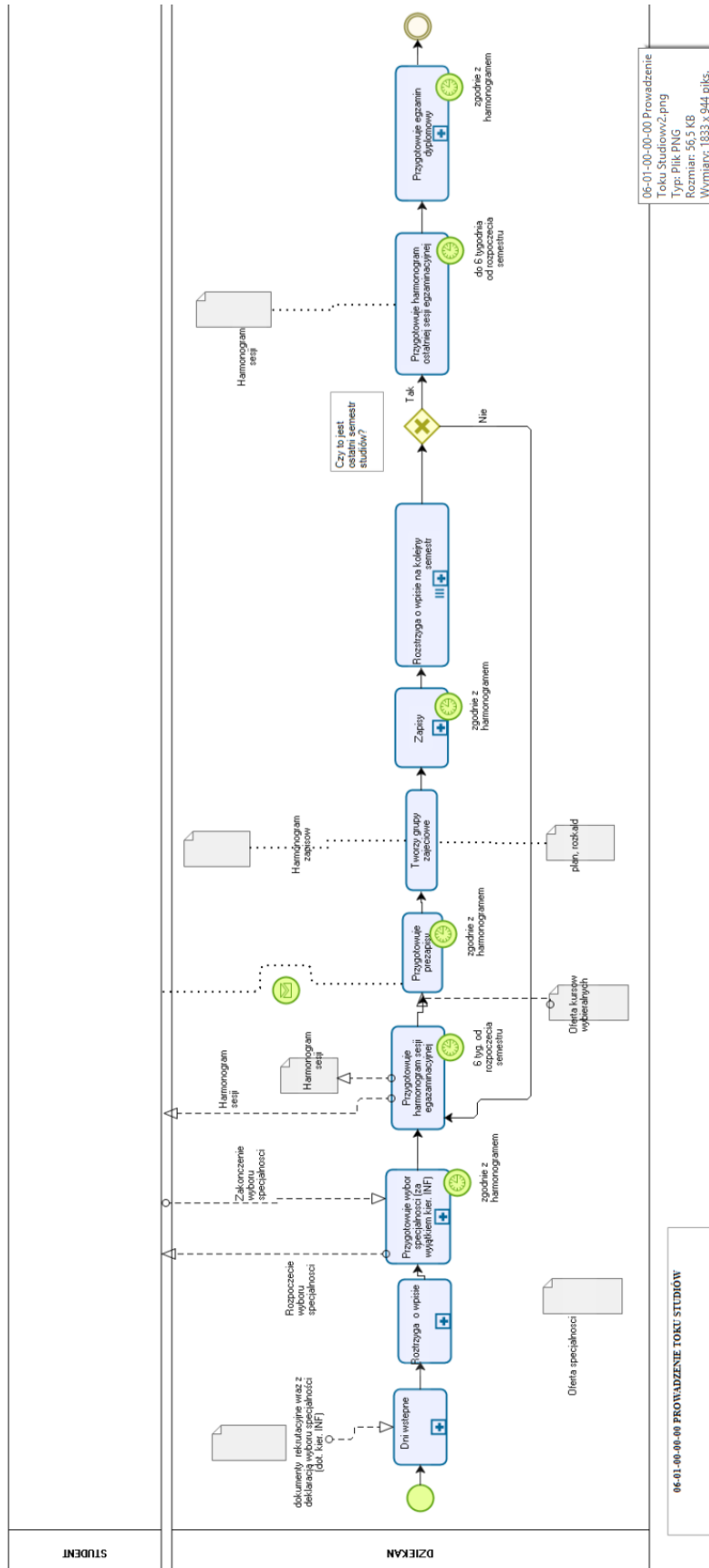

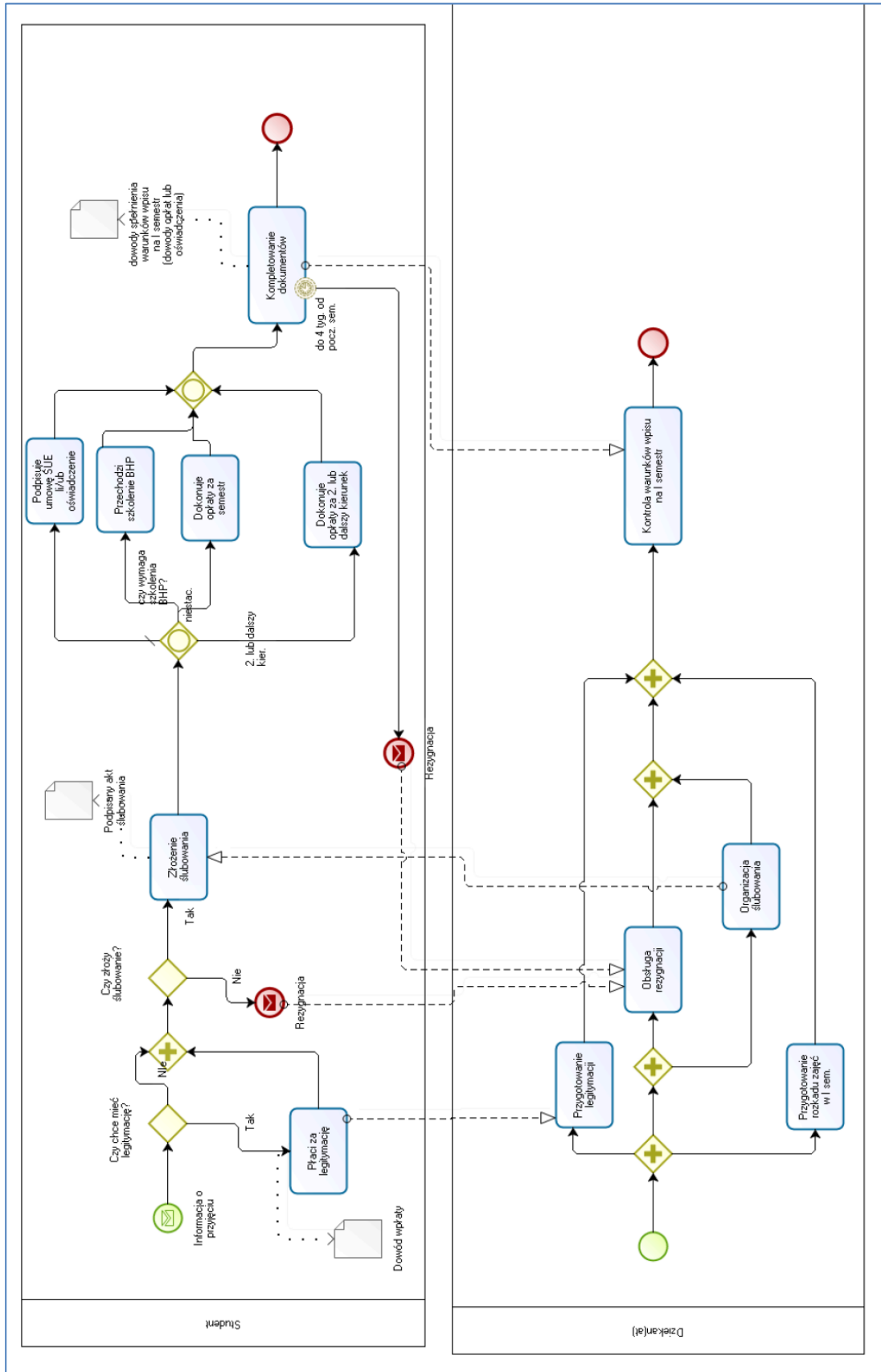

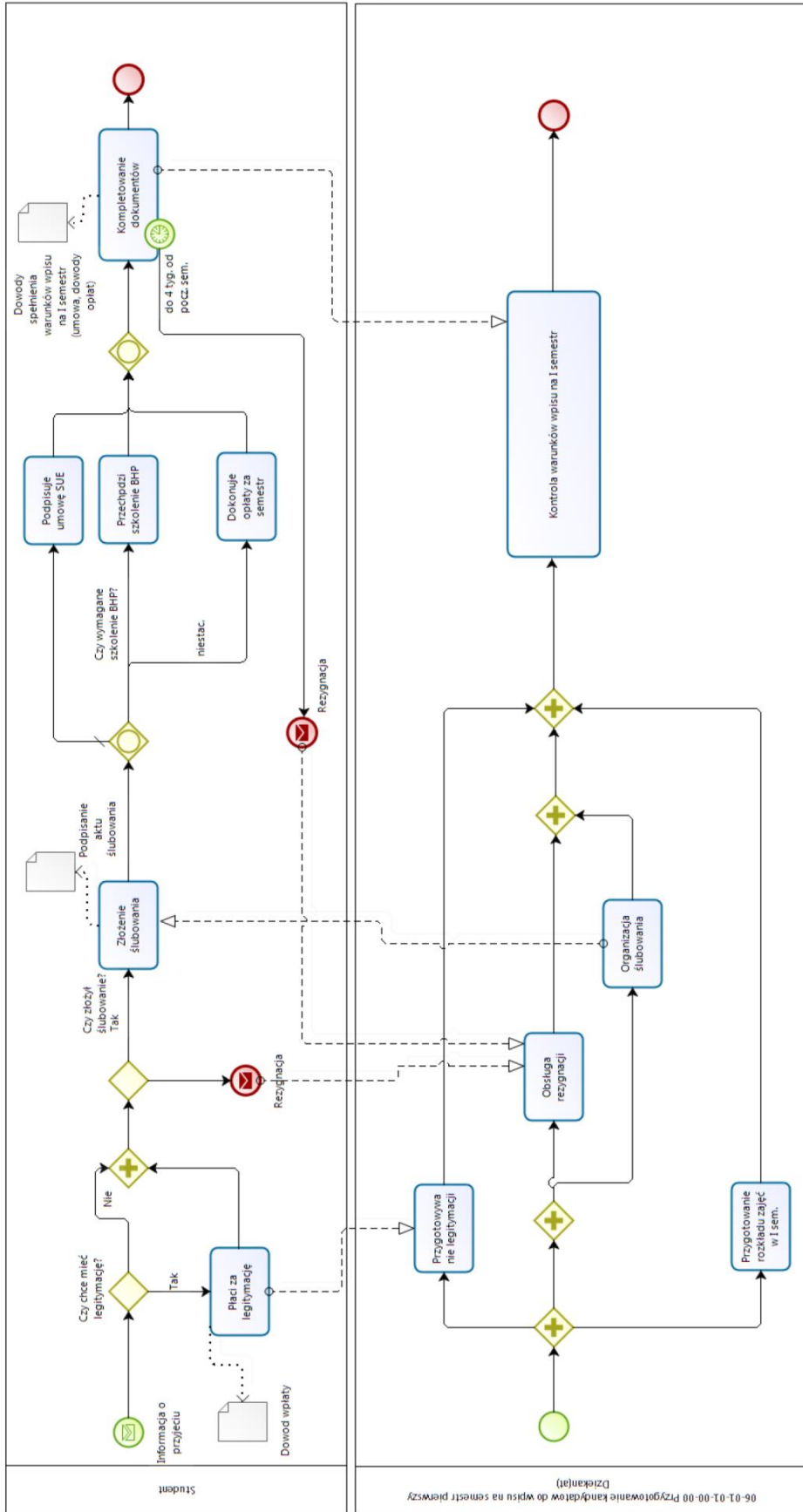

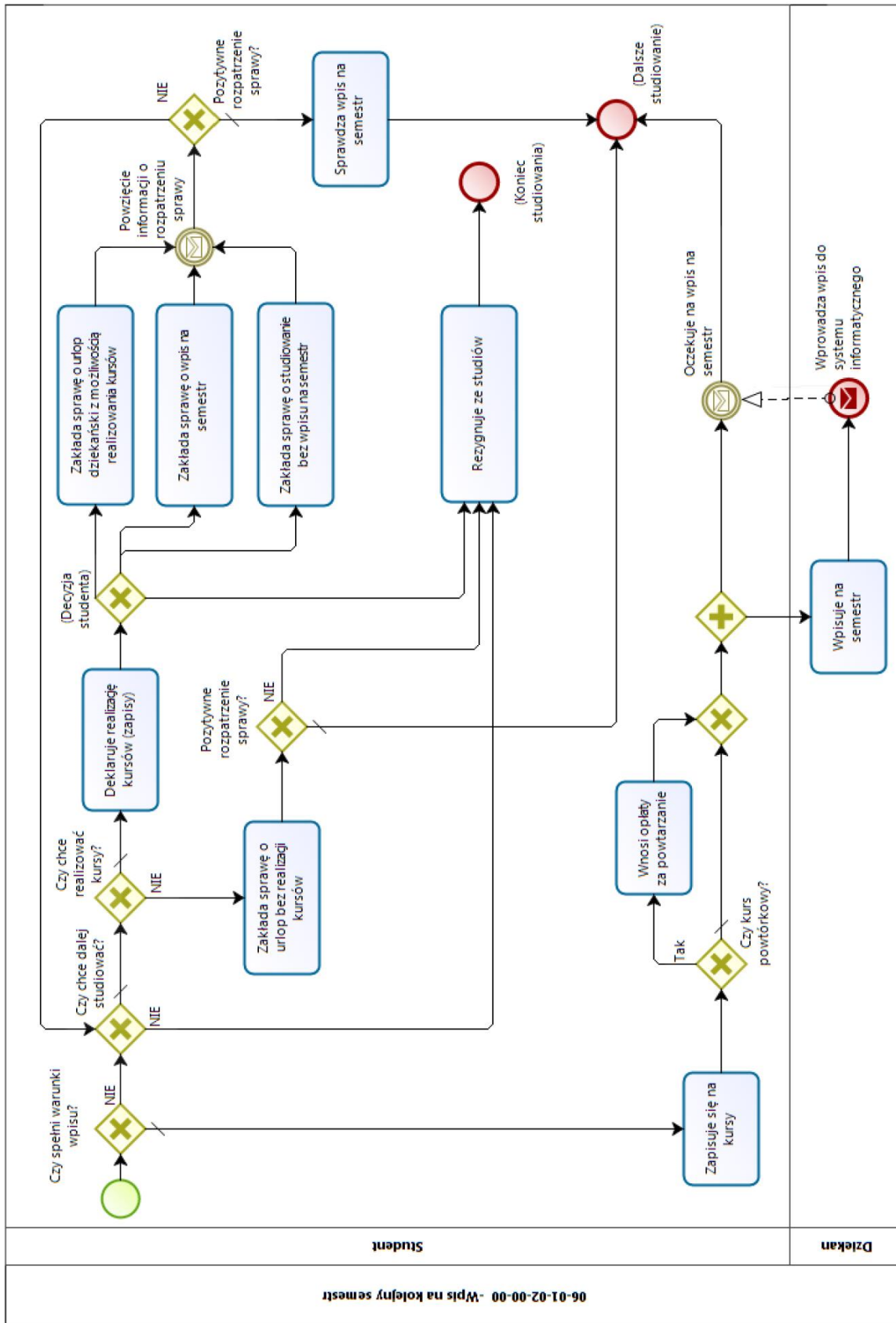

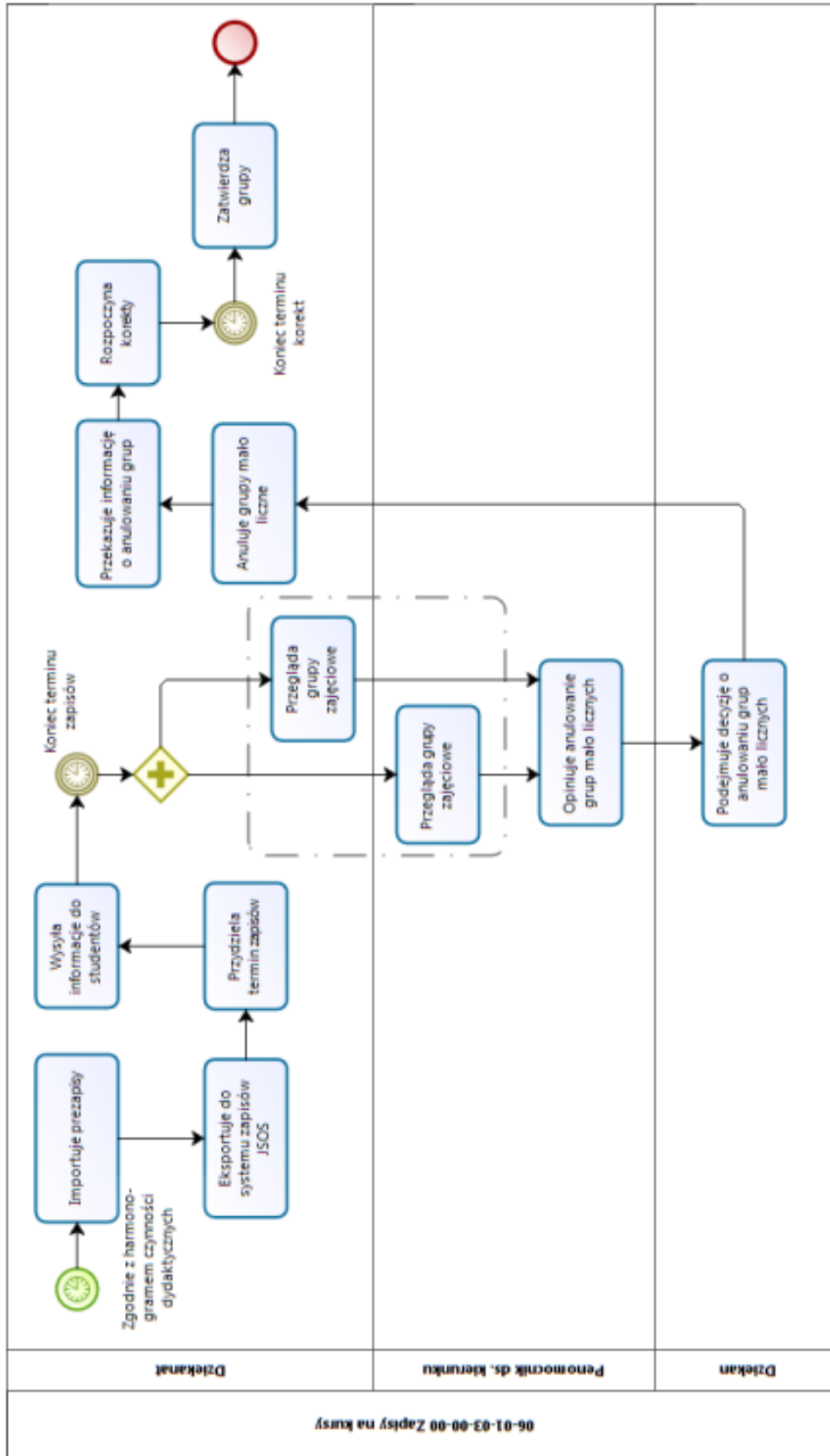

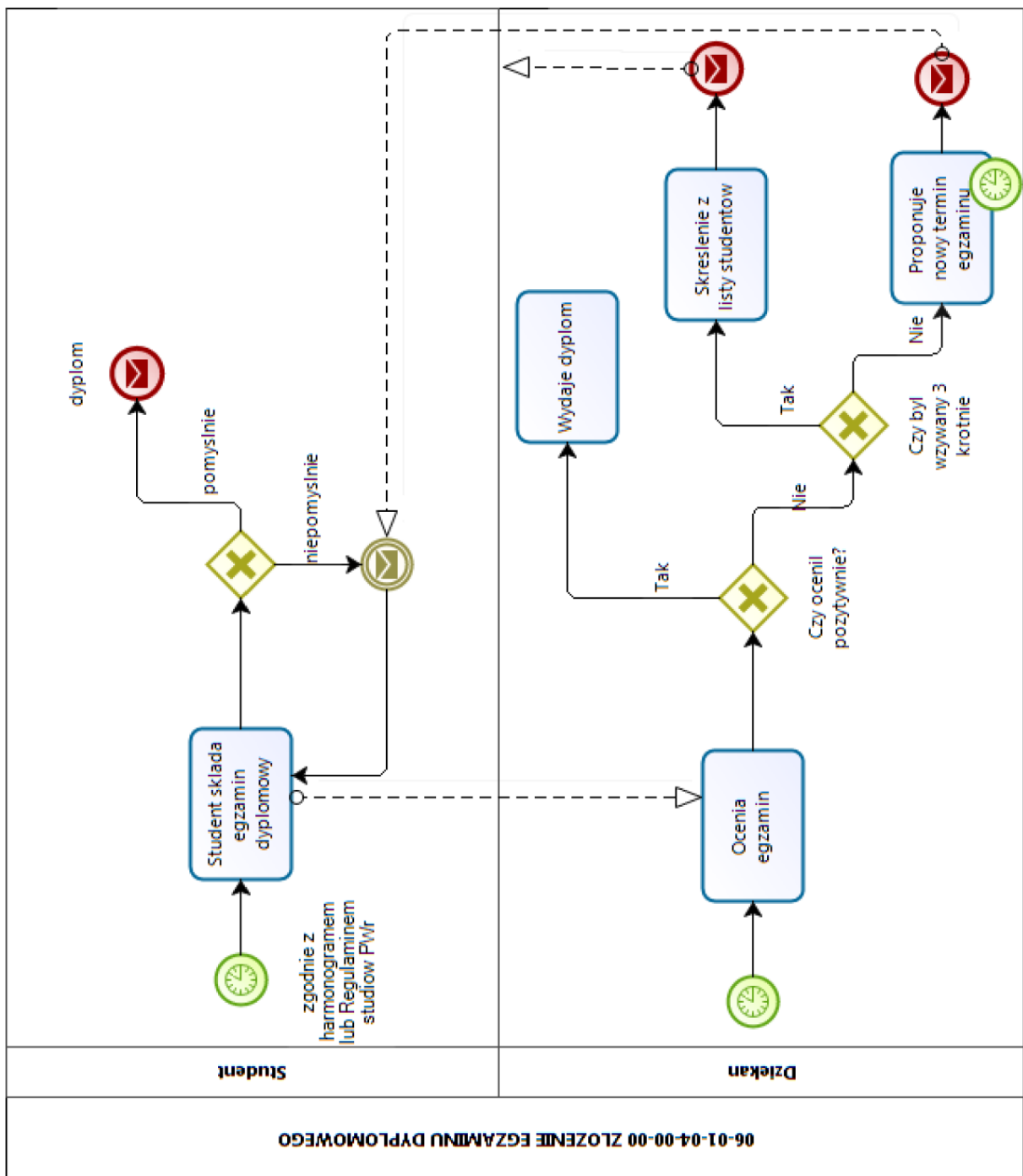

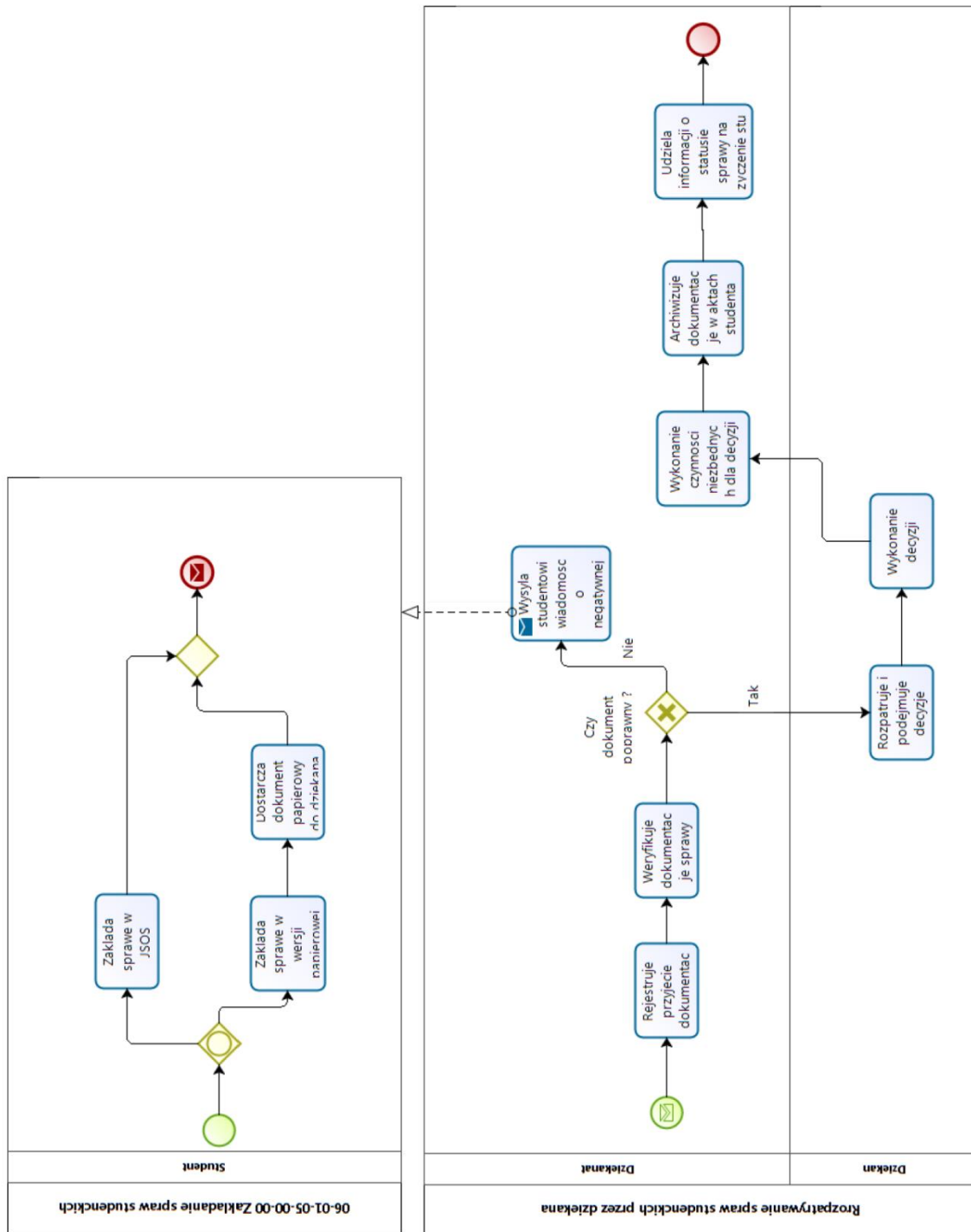

Instrukcje:

06-01-00-01-00

Wrocław, dnia

**Deklaracja wyboru specjalności na kierunku Informatyka
w roku akademickim 20..../20.....**

.....
Imię, Nazwisko.....
numer kandydata

Deklaruję wybór specjalności według następujących preferencji:

Nazwa specjalności	Preferencje
Danologia -DAN	
Inżynieria Oprogramowania- IO	
Projektowanie Systemów Informatycznych -PSI	
Zastosowania Specjalistycznych Technologii Informatycznych - ZSTI	

Uwaga:

- Wskazanie preferencji odbywa się przez przypisanie wag poszczególnym specjalnościom (w rubryce „preferencje”) w skali od „1” do „4” (gdzie „1” – oznacza najwyższą preferencję natomiast „4” – oznacza najniższą preferencję).
- W prawidłowo wypełnionej deklaracji każda specjalność **musi** mieć przydzieloną preferencję i preferencje nie mogą się powtarzać.
- W przypadku niekompletnej deklaracji i braku miejsc na specjalnościach, dla których określono preferencje, Wydział zastrzega sobie możliwość przyjęcia kandydata na inną specjalność.
- Przyjęcie na specjalność odbywa się na podstawie wartości średniej oceny z przebiegu całych studiów, wyliczonej przez kandydata na podstawie wzoru (1) określonego regulaminem studiów w Politechnice Wrocławskiej.

Oświadczam, że w toku studiów uzyskałam/uzyskałem średnią ocenę ważoną z przebiegu całych studiów:

Średnia ocena z przebiegu całych studiów. Jest to średnia ważona punktami ECTS wszystkich pozytywnych ocen z egzaminów i zaliczeń kursów/grup kursów, wyszczególnionych w indeksie (indeksie elektronicznym), przewidzianych programem studiów studenta, i tylko tych z nich, które są zaliczone na poczet realizacji programu studiów, tj. kursów/grup kursów. Średnią tę wyznacza się zgodnie ze wzorem, po zaokrągleniu do drugiego miejsca po przecinku:

$$\text{Średnia ocena z przebiegu całych studiów} = \frac{\sum (\text{ocena} * \text{punkty ECTS})}{\sum \text{punkty ECTS}} \quad (1)$$

.....
data, podpis kandydata

Instrukcja: 06-01-00-02-00

**ZASADY WYBORU SPECJALNOŚCI NA STUDIACH II STOPNIA
STACJONARNYCH oraz NIESTACJONARNYCH na kierunku ZARZĄDZANIE
przyjęte przez Radę Wydziału Informatyki i Zarządzania w dniu 29 maja 2012**

1. W informacji dla kandydatów przyjmowanych na studia na dany rok akademicki wskazane zostaną specjalności, które stanowią element oferty dydaktycznej Wydziału. Są to „specjalności potencjalne”, możliwe do uruchomienia w danym roku akademickim wyszczególnione na „Liście potencjalnych specjalności na kierunku Zarządzanie w roku akademickim”. W szczególności kandydaci powinni zostać poinformowani, że umieszczenie specjalności w ofercie dydaktycznej nie gwarantuje jej uruchomienia, gdyż zależy to od liczby osób, które podjęły studia.

$$P = \frac{R}{I}$$

gdzie P – potencjalna liczba specjalności

R – liczba rekrutacyjna

I – minimalna liczba osób niezbędna do uruchomienia specjalności

I' – maksymalna liczba osób na specjalności

I oraz I' - liczby zostaną podane przez Pełnomocnika ds. kierunku Zarządzanie na kolejny rok akademicki z uwzględnieniem Zarządzenia Wewnętrznego dotyczącego zlecenia zajęć dydaktycznych i rozliczenia pensum pracownikom dydaktycznym

2. Liczba „specjalności faktycznie przewidzianych do uruchomienia” podana jest do wiadomości studentów nie później niż 14 dni pierwszego semestru studiów. Wynika ona bezpośrednio z liczby osób, które podjęły studia, a także przyjętej minimalnej i maksymalnej liczby studentów na specjalności.

$$Z = \frac{L}{I}$$

gdzie Z – liczba specjalności faktycznie przewidzianych do uruchomienia

L - liczba osób, które podjęły studia

3. Wyboru specjalności dokonują studenci pierwszego semestru studiów II stopnia (stacjonarnych i niestacjonarnych) w systemie Edukacja.CL. Ostatecznym terminem podjęcia decyzji o uruchomieniu specjalności jest 6 tydzień semestru zimowego lub letniego w danym roku akademickim.

Sondaż specjalności

1. Sondaż preferencji studentów dotyczący specjalności jest badaniem opinii studentów studiów II stopnia (stacjonarnych i niestacjonarnych) celem wyłonienia spośród „potencjalnych specjalności” „specjalności faktycznie przewidzianych do uruchomienia” przedstawionych w ofercie edukacyjnej Wydziału.

2. Sondaż preferencji studentów dotyczący specjalności przeprowadzany jest w systemie Edukacja CL i trwa minimum 2 dni robocze. Termin sondażu wyznacza Dziekan.

3. W ramach sondażu, student ma za zadanie wskazać jedną specjalność, która jest najbliższa jego preferencjom.

4. Specjalności zostaną uszeregowane według preferencji studentów na podstawie wyników sondażu. Stworzona w ten sposób lista (Z-1) specjalności zostaje przekazana do wiadomości studentów nie później niż 2 dni po zakończeniu sondażu. Lista „specjalności faktycznie przewidzianych do uruchomienia” zostaje rozszerzona o specjalność wskazaną przez Samorząd Studencki nie później niż w ciągu 7 dni po zakończeniu sondażu. W przypadku braku wskazania przez Samorząd Studencki specjalności zostaje uruchomionych (Z) specjalności wynikających z sondażu.

Wybór specjalności

1. O kolejności zapisów na określoną specjalność decyduje wskaźnik rekrutacyjny.

2. Zapisy na specjalność są obligatoryjnym wyborem przez studentów studiów II stopnia (stacjonarnych i niestacjonarnych) specjalności spośród „specjalności faktycznie przewidzianych do uruchomienia”. W ramach wyboru specjalności student ma za zadanie wskazać swoje preferencja, w stosunku do wszystkich specjalności z listy „specjalności faktycznie przewidzianych do uruchomienia”. Wskazanie preferencji odbywa się przez określenie wag specjalności w skali od „1” do „Z”, gdzie 1 – oznacza najwyższą preferencję natomiast Z – oznacza najniższą preferencję.

- 3. Wyznaczenie terminu zapisów na specjalność następuje nie później niż 7 dni roboczych przed ich rozpoczęciem. Termin zapisów wyznacza Dziekan.*

- 4. Zapisy na specjalność realizowane są w systemie Edukacja CL i trwają nie krócej niż 2 dni.*

- 5. W przypadku gdy specjalność nie uzyska minimalnej liczebności Dziekan na bazie stanu wyboru specjalności podejmuje decyzje o specjalnościach, które zostaną uruchomione, a studenci, którzy zapisali się na nieuruchomione specjalności zostaną przypisani do uruchomionych specjalności zgodnie ze wskaźnikiem rekrutacyjnym oraz preferencjami.*

- 6. Osoby, które nie dokonały wyboru specjalności kierowane są arbitralnie przez Prodziekana ds. Dydaktyki do jednej z utworzonych specjalności.*

- 7. Studentowi przysługuje prawo odwołania się od decyzji Prodziekana ds. Dydaktyki do Dziekana Wydziału w terminie 1 tygodnia od powiadomienia przez System Edukacja.CL o przypisaniu do specjalności.*

Instrukcja: 06-01-00-03-00

**ZASADY WYBORU ŚCIEŻKI KSZTAŁCENIA NA STUDIACH I STOPNIA
STACJONARNYCH na kierunku INŻYNIERIA SYSTEMÓW**

1. W informacji dla kandydatów przyjmowanych na studia na dany rok akademicki wskazane zostaną ścieżki kształcenia (dalej ścieżki), które stanowią element oferty dydaktycznej Wydziału. Są to „ścieżki potencjalne”, możliwe do uruchomienia w danym roku akademickim wyszczególnione na „Liście potencjalnych specjalności na kierunku Inżynieria Systemów w roku akademickim”.

W szczególności kandydaci powinni zostać poinformowani, że umieszczenie ścieżki w ofercie dydaktycznej nie gwarantuje jej uruchomienia, gdyż zależy to od liczby osób, które podjęły studia.

Proponuje się następujące ścieżki:

- „systemy sterowania”
- „systemy logistyczne”
- „sieciowe systemy usługowe”
- „systemy energetyczne”
- „procesy biotechnologiczne”

2. Ścieżki kształcenia „procesy biotechnologiczne”, „systemy energetyczne” mogą być uruchomione bez wskazania minimalnej liczby studentów. Studenci tych ścieżek studiuje razem ze studentami odpowiednio: Wydziału Chemicznego lub Wydziału Mechaniczno-Energetycznego zgodnie z programem ścieżki.

Ścieżki kształcenia: „systemy sterowania”, „systemy logistyczne”, „sieciowe systemy usługowe” będą uruchamiane jeśli liczba chętnych przekroczy minimalną liczebność ścieżki. Liczebność ścieżki nie może przekroczyć maksymalnej liczby studentów na ścieżce.

Minimalną i maksymalną liczebność ścieżki określa Dziekan na początku semestru z uwzględnieniem Zarządzenia Wewnętrznego dotyczącego „Zasad zlecania zajęć dydaktycznych i rozliczania pensum w roku akademickim 20...../20.....”.

3. Wyboru ścieżki dokonują studenci drugiego semestru studiów I stopnia stacjonarnych na kierunku Inżynieria Systemów. Ostatecznym terminem podjęcia decyzji o uruchomieniu ścieżki jest 6 tydzień semestru letniego w danym roku akademickim.

Wybór ścieżki

- 1. O kolejności zapisów na określoną ścieżkę decyduje średnia wyników semestru zimowego.*
- 2. Zapisy na ścieżkę są obligatoryjnym wyborem przez studentów studiów I stopnia stacjonarnych na kierunku Inżynieria Systemów ścieżek spośród „ ścieżek przewidzianych do uruchomienia”. W ramach wyboru ścieżki student ma za zadanie wskazać swoje preferencje, w stosunku do wszystkich ścieżek z listy „ścieżek przewidzianych do uruchomienia”. Wskazanie preferencji odbywa się przez określenie wag ścieżek w skali od „1” do „Z”(Z –liczba ścieżek obecnie Z=5) gdzie „1” –oznacza najwyższą preferencję natomiast „Z” – oznacza najniższą preferencję.*
- 3. Wyznaczenie terminu zapisów na ścieżki następuje nie później niż 7 dni roboczych przed ich rozpoczęciem. Termin zapisów wyznacza Dziekan.*
- 4. Zapisy na ścieżki trwają nie krócej niż 2 dni. Deklarację wyboru ścieżki należy złożyć swoim dziekanacie.
Wzór deklaracji wyboru ścieżki do pobrania na stronie Wydziału w zakładce studenci/do pobrania*
- 5. W przypadku gdy ścieżka nie uzyska minimalnej liczebności Dziekan na bazie stanu wyboru ścieżki podejmuje decyzję o ścieżkach, które zostaną uruchomione, a studenci, którzy zapisali się na nieuruchomione ścieżki zostaną przepisani do uruchomionych ścieżek zgodnie ze wskaźnikiem rekrutacyjnym oraz preferencjami*
- 6. Osoby, które nie dokonały wyboru ścieżki kierowane są arbitralnie przez Prodziekana ds. Dydaktyki do jednej z utworzonych ścieżek..*
- 7. Studentowi przysługuje prawo odwołania się od decyzji Prodziekana ds. Dydaktyki do Dziekana Wydziału w terminie 1 tygodnia od powiadomienia przez system Edukacja.CI o przypisaniu do ścieżki.*

Instrukcja: 06-01-03-01-00

Instrukcja dotycząca zapisów na kursy

1. Student loguje się na stronie www.edukacja.pwr.wroc.pl podając login pwr.....oraz hasło z rekrutacji (jeśli student nie pamięta hasła- klika „zapomniałem hasła – po wypełnieniu formularza link do zmiany hasła zostanie wysłany na skrzynkę studencką na adres: nr albumu@student.pwr.edu.pl”)
2. W menu „STUDIA” po lewej stronie jest dostępna lista opcji. Z listy opcji student wybiera „Zapisy”
3. Student wybiera właściwy semestr – „zima 2015/2016”
4. Student wybiera z tabeli „zapisy w semestrze” – „Akcja → zapisy”
5. Student „klika” przeglądanie grup zajęciowych i wybiera kryterium filtrowania „z planu studiów....”
6. Student wybiera „blok kursów”
7. Student wybiera „kurs z bloku”
8. Student wybiera „grupę zajęciową”
9. Student klika „Akcje → zapisz”

06-01-02-00-01, Załącznik do ZW 114/2017

UMOWA nr/20...
o świadczenie usług edukacyjnych
na studiach stacjonarnych

zawarta w dniu w, pomiędzy:

POLITECHNIKĄ WROCŁAWSKĄ, Wybrzeże Wyspiańskiego 27, 50-370 Wrocławreprezentowaną przez Dziekana Wydziału
nazwa WydziałuPanią/Pana
tytuł, imię i nazwisko Dziekanazwaną dalej **Uczelnią**;

a

Panią/Panem

zam.

legitymującą/-cym się dowodem osobistym / paszportem*: (seria, nr)

PESEL*:

zwaną/-ym dalej **Studentem**

Przedmiot umowy

§ 1

1. Przedmiotem umowy jest świadczenie **usług edukacyjnych na studiach wyższych** prowadzonych przez Uczelnię na Wydziale jako studia: pierwszego stopnia licencjackie/inżynierskie*, drugiego stopnia magisterskie*, **w formie stacjonarnej**, warunki odpłatności za te studia oraz wzajemne prawa i obowiązki Stron.
2. Uczelnia zobowiązuje się wobec Studenta do realizacji planu studiów i programu kształcenia na kierunku studiów prowadzonych w języku, obejmujących punktów ECTS, zgodnie z ustawą z dnia 27 lipca 2005 r. *Prawo o szkolnictwie wyższym* (tekst jednolity Dz. U. z 2016 r. poz. 1842, ze zmianami), zwaną dalej „Ustawą”, a także przepisami wykonawczymi, oraz do wydania dyplomu potwierdzającego uzyskanie tytułu zawodowego, zgodnie z *Regulaminem studiów wyższych w Politechnice Wrocławskiej*.
3. W ramach świadczenia usług edukacyjnych Uczelnia zapewni Studentowi m.in. :
 - prowadzenie zajęć przez wyspecjalizowaną kadrę;
 - prowadzenie zajęć programowych w pomieszczeniach przeznaczonych do realizacji zajęć dydaktycznych, pracowniach specjalistycznych i laboratoriach językowych wyposażonych w odpowiedni sprzęt, zapewniając odpowiednie warunki;
 - możliwość ukończenia podjętych studiów na danym wydziale i kierunku, a w wypadku, kiedy z ważnych przyczyn leżących po stronie Uczelni możliwość taka odpadnie, możliwość ukończenia studiów na wydziale i kierunku zbliżonym bądź wybranym przez Studenta;
 - korzystanie z biblioteki z czytelnią i dostępem do internetu oraz bezpłatne korzystanie z internetu w wyznaczonych do tego miejscach w Uczelni;
 - możliwość kształcenia - w miarę wolnych miejsc, bez wnoszenia opłaty za kształcenie i za zgodą dziekana własnego wydziału oraz zgodą dziekana lub dyrektora studium oferującego kursy - w ramach zajęć nieobjętych planem studiów, wybranych spośród wszystkich kursów realizowanych przez wydziały Politechniki Wrocławskiej, Studium Języków Obcych, Studium Nauk Humanistycznych i Społecznych albo Studium Wychowania Fizycznego i Sportu;
 - możliwość odpłatnego korzystania z zajęć prowadzonych komercyjnie przez wydziały i studia, na zasadach określonych właściwymi regulaminami.

06-01-02-00-01, Załącznik do ZW 114/2017

4. Student zobowiązuje się do postępowania zgodnie z treścią ślubowania oraz do przestrzegania postanowień *Regulaminu studiów wyższych w Politechnice Wrocławskiej*, Statutu oraz innych zarządzeń i decyzji wydanych przez władze Uczelni obowiązujących w trakcie trwania studiów.
5. Wysokość opłat za usługi edukacyjne na studiach stacjonarnych, o których mowa w § 2 ust.1 niniejszej umowy, ustala co roku Rektor Politechniki Wrocławskiej, z tym że wysokość tych opłat nie może przekraczać kosztów ponoszonych w Uczelni w zakresie niezbędnym do uruchomienia i prowadzenia tych studiów, z uwzględnieniem kosztów przygotowania i wdrażania strategii rozwoju Uczelni, w szczególności rozwoju kadr naukowych i infrastruktury dydaktyczno-naukowej, w tym amortyzacji i remontów (art. 99 ust. 2 Ustawy).
6. Student zobowiązuje się wobec Uczelni do terminowego uiszczania opłat za usługi edukacyjne, o których mowa w § 2 ust. 1 oraz opłat, o których mowa w § 3 ust. 1 niniejszej umowy.

Opłaty za usługi edukacyjne

§ 2

1. Uczelnia pobiera a Student zobowiązuje się wnosić opłaty za powtarzanie kursów z powodu niezadowolających wyników w nauce.
2. Wysokość opłaty za powtarzanie kursów z powodu niezadowolających wyników w nauce w roku akademickim wynosi:

a) za powtarzanie kursu „projekt inżynierski”, „praca dyplomowa inżynierska/licencjacka”, itp. (na studiach I stopnia)	800 zł,
b) za powtarzanie kursu „praca dyplomowa magisterska” (na studiach II stopnia)	1200 zł,
c) za powtarzanie jednej godziny tygodniowo wykładu	5 zł,
np. za 15 godzin semestralnie	75 zł,
d) za powtarzanie jednej godziny wykładu w j. angielskim	6,50 zł,
np. za 15 godzin semestralnie	97,50 zł,
e) za powtarzanie jednej godziny innego kursu w j. angielskim	8 zł,
np. za 15 godzin semestralnie	120 zł,
f) za powtarzanie jednej godziny tygodniowo: ćwiczeń, laboratorium, projektu, seminarium, zajęć sportowych lub innego kursu oraz lektoratów z j. obcego	6 zł
np. za 15 godzin semestralnie	90 zł
3. W kolejnych latach akademickich każda zmiana umowy dotycząca wysokości opłat za powtarzanie kursów z powodu niezadowolających wyników w nauce, wynikającej z Zarządzeń Wewnętrznych Rektora, będzie dokonywana zgodnie z postanowieniem § 4 ust.5 umowy.
4. Opłata za powtarzanie kursów z powodu niezadowolających wyników w nauce jest wnoszona przez Studenta w terminie 14 dni od dnia naliczenia opłaty za kurs powtórkowy w Jednolitym Systemie Obsługi Studenta (zwanym dalej „systemem JSOS”), w danym semestrze roku akademickiego.
5. Opłata za powtarzanie kursów z powodu niezadowolających wyników w nauce może być rozłożona na 2, 3 lub 4 raty na wniosek Studenta, na podstawie pisemnego uzgodnienia z dziekanem, w terminach wynikających z tego uzgodnienia, w danym semestrze roku akademickiego.
6. W przypadku, gdy dni płatności wypadają w dni wolne od pracy (soboty, niedziele, święta) terminy płatności przesuwają się na pierwszy dzień roboczy przypadający po ustalonym dniu płatności.
7. Umowa ulega rozwiązaniu z dniem prawomocnego skreślenia z listy studentów albo z dniem ukończenia studiów – na podstawie i w trybie określonym w *Regulaminie studiów wyższych w Politechnice Wrocławskiej*.

06-01-02-00-01, Załącznik do ZW 114/2017

8. W przypadku, o którym mowa w ust. 7, Studentowi przysługuje proporcjonalny (do odbytego okresu danego semestru nauki) zwrot poniesionych opłat określonych w ust.1.

Inne opłaty**§ 3**

1. Uczelnia pobiera a Student zobowiązuje się wnieść również opłaty za wydanie elektronicznej legitymacji studenckiej oraz dyplomu ukończenia studiów. Wysokość tych opłat określa rozporządzenie Ministra właściwego dla szkolnictwa wyższego.
2. Studentowi wydaje się elektroniczną legitymację studencką, przy czym termin do wniesienia opłaty za jej wydanie upływa dnia:
 - a) 15 listopadar. dla studentów przyjętych na studia rozpoczynające się semestrem zimowym lub
 - b) 31 marcar. dla studentów przyjętych na studia rozpoczynające się semestrem letnim.
3. Opłatę za wydanie dyplomu ukończenia studiów, o której mowa w ust. 1 wnosi się przed odbiorem dyplomu, w terminie wyznaczonym przez dziekana i po naliczeniu opłaty w systemie JSOS.

§ 4

- 1 Student zobowiązuje się do uiszczania wszelkich opłat na indywidualny rachunek Uczelni, wygenerowany przez system JSOS, o numerze:
Datą uiszczenia opłaty jest data uznania kwotą opłaty rachunku bankowego Uczelni.
- 2 Nieterminowa zapłata przez Studenta którejkolwiek z opłat należnych Uczelni skutkuje naliczeniem przez Uczelnię odsetek ustawowych za opóźnienie.
- 3 Uczelnia zobowiązuje się nie pobierać żadnych innych opłat za usługi edukacyjne niż określone w umowie, o ile nie będą one wynikać ze zmian w przepisach prawa powszechnie obowiązującego.
- 4 W sprawach nieuregulowanych umową odpowiednie zastosowanie mają przepisy Ustawy, Kodeksu cywilnego oraz „Zasady pobierania opłat za usługi edukacyjne na studiach stacjonarnych”, uchwalone przez Senat Politechniki Wrocławskiej.
- 5 Każda zmiana umowy wymaga formy pisemnej w formie aneksu pod rygorem nieważności.
- 6 Wszelkie spory wynikające z umowy, Strony będą starały się rozwiązać polubownie, a jeśli będzie to nieodzowne – poddają je rozstrzygnięciu przez sąd według właściwości ogólnej.
- 7 Umowę sporządzono w dwóch jednobrzmiących egzemplarzach, po jednym dla każdej ze Stron. Egzemplarz przeznaczony dla Uczelni przechowuje się w tece studenta.
- 8 Student wyraża zgodę na związane z realizacją umowy przetwarzanie swoich danych osobowych przez Uczelnię, stosownie do ustawy z dnia 29 sierpnia 1997 r. o ochronie danych osobowych (tekst jednolity: Dz. U. 2016 r. poz. 922).
- 9 Umowę zawiera się na czas studiów, z mocą obowiązującą od

UCZELNIA

STUDENT

.....

.....

* niepotrzebne skreślić

06-01-02-00-02, Załącznik do ZW 115/2017

UMOWA nr/20...
o świadczenie usług edukacyjnych
na studiach niestacjonarnych

zawarta w dniu w....., pomiędzy:

POLITECHNIKĄ WROCŁAWSKĄ, Wybrzeże Wyspiańskiego 27, 50-370 Wrocławreprezentowaną przez Dziekana Wydziału
nazwa WydziałuPanią/Pana
tytuł, imię i nazwisko Dziekanazwaną dalej **Uczelnią**;

a

Panią/Panem

zam.

legitymującą/-cym się dowodem osobistym / paszportem*: (seria, nr)

PESEL*:

zwaną/-ym dalej **Studentem**

Przedmiot umowy

§ 1

1. Przedmiotem umowy jest świadczenie usług edukacyjnych na studiach niestacjonarnych na Wydziale Politechniki Wrocławskiej oraz warunki odpłatności **za te usługi edukacyjne na studiach wyższych** prowadzonych przez Uczelnię jako studia: pierwszego stopnia licencjackie/inżynierskie*, drugiego stopnia magisterskie* **w formie niestacjonarnej**, obejmujących punktów ECTS, oraz wzajemne prawa i obowiązki Stron.
2. Uczelnia zobowiązuje się wobec Studenta do realizacji planu studiów i programu kształcenia na kierunku (jeśli w języku obcym – to podać w jakim) - zgodnie z ustawą z dnia 27 lipca 2005 r. *Prawo o szkolnictwie wyższym (Dz. U. z 2016 r. poz. 1842, z późn. zm.)*, zwaną dalej Ustawą i przepisami wykonawczymi oraz po spełnieniu wymagań wynikających z programu kształcenia do wydania dyplomu potwierdzającego uzyskanie tytułu zawodowego, zgodnie z *Regulaminem studiów wyższych w Politechnice Wrocławskiej*.
3. W ramach świadczenia usług edukacyjnych Uczelnia zapewnia Studentowi m.in. :
 - prowadzenie zajęć przez wyspecjalizowaną kadre;
 - prowadzenie zajęć programowych w pomieszczeniach przeznaczonych do realizacji zajęć dydaktycznych, pracowniach specjalistycznych i laboratoriach językowych wyposażonych w odpowiedni sprzęt;
 - korzystanie z biblioteki z czytelnią i dostępem do internetu oraz bezpłatne korzystanie z internetu w wyznaczonych do tego miejscach w Uczelni.
4. Student zobowiązuje się do postępowania zgodnie z treścią ślubowania oraz do przestrzegania postanowień Statutu Politechniki Wrocławskiej, *Regulaminu studiów wyższych w Politechnice Wrocławskiej* oraz innych zarządzeń i decyzji wydanych przez władze Uczelni obowiązujących w trakcie trwania studiów.
5. Student zobowiązuje się wobec Uczelni do terminowego uiszczania opłat, o których mowa w § 2 umowy.

06-01-02-00-02, Załącznik do ZW 115/2017

Opłaty na studiach niestacjonarnych

§ 2

1. Uczelnia pobiera a Student zobowiązuje się wnieść następujące opłaty na studiach niestacjonarnych:
 - a) opłatę za studia niestacjonarne,
 - b) opłatę za powtarzanie zajęć z powodu niezadowolających wyników w nauce,
 - c) opłatę za zajęcia dydaktyczne (kursy/grupy kursów) wynikające z różnic programowych (w przypadku zmiany kierunku studiów, uczelni lub wydziału albo zmiany systemu studiów, po wznowieniu studiów itp.), w wysokości równej opłacie za powtarzanie kursu z powodu niezadowolających wyników w nauce.
2. Wysokość pobieranej przez Uczelnię opłaty za studia niestacjonarne i opłaty za powtarzanie kursów z powodu niezadowolających wyników w nauce ustala co roku Rektor Politechniki Wroclawskiej, z tym że wysokości tych opłat nie mogą przekraczać kosztów ponoszonych w Uczelni w zakresie niezbędnym do uruchomienia i prowadzenia tych studiów, z uwzględnieniem kosztów przygotowania i wdrażania strategii rozwoju Uczelni, w szczególności rozwoju kadr naukowych i infrastruktury dydaktyczno-naukowej, w tym amortyzacji i remontów (art. 99 ust. 2 Ustawy).
3. Wysokość opłaty za studia niestacjonarne i za powtarzanie zajęć z powodu niezadowolających wyników w nauce nie ulega zmianie w trakcie roku akademickiego.
4. Wysokość opłaty za studia niestacjonarne, ustalonej na rok akademicki wynosi:

za semestr zimowy -	zł,
za semestr letni -	zł.
5. Opłata semestralna za studia niestacjonarne w wysokości jak za semestr letni obowiązywać będzie w kolejnych latach akademickich, o ile nie zostanie ustalona, w trybie określonym w ust. 2, nowa jej wysokość.
6. Jeśli w kolejnym roku akademickim wysokość opłaty, o której mowa w ust. 1 lit. a) i w ust. 4, wzrośnie o 10% lub więcej w stosunku do roku poprzedniego, to opłata ta za aktualny rok studiów wyniesie 110 % opłaty za rok poprzedni.
7. Każda zmiana umowy dotycząca wysokości opłat, o których mowa w ust.1 dokonywana będzie zgodnie z postanowieniem § 4 ust. 2 umowy.
8. W przypadku, gdy dni płatności wypadają w dni wolne od pracy (soboty, niedziele, święta) terminy płatności przesuwają się na pierwszy dzień roboczy przypadający po ustalonym dniu płatności.
9. Opłata za powtarzanie w roku akademickim kursów **na studiach niestacjonarnych zaocznych** z powodu niezadowolających wyników w nauce jest jednakowa za każdą kolejną realizację (powtórkę) kursu i wynosi

a) za powtarzanie kursu „projekt inżynierski”, „praca dyplomowa inżynierska/licencjacka”, itp. (na studiach I stopnia)	800 zł
b) za powtarzanie kursu „praca dyplomowa magisterska” (na studiach II stopnia)	1200 zł
c) za powtarzanie 1 godziny innego kursu semestralnego	13 zł
np. za 10 godzin semestralnie	130 zł
10. Opłata za powtarzanie w roku akademickim kursów **na studiach niestacjonarnych wieczorowych** z powodu niezadowolających wyników w nauce wynosi:

a) za powtarzanie kursu „projekt inżynierski”, „praca dyplomowa inżynierska/licencjacka”, itp. (na studiach I stopnia)	800 zł
b) za powtarzanie kursu „praca dyplomowa magisterska” (na studiach II stopnia)	1200 zł

06-01-02-00-02, Załącznik do ZW 115/2017

c) za powtarzanie jednej godziny tygodniowo wykładu np. za 15 godzin semestralnie	5 zł 75 zł
d) za powtarzanie jednej godziny wykładu w j. angielskim np. za 15 godzin semestralnie	6,50 zł 97,50 zł
e) za powtarzanie jednej godziny innego kursu w j. angielskim np. za 15 godzin semestralnie	8 zł 120 zł
f) za powtarzanie jednej godziny tygodniowo: ćwiczeń, laboratorium, projektu, seminarium, zajęć sportowych lub innego kursu oraz lektoratów z j. obcego np. za 15 godzin semestralnie	6 zł 90 zł

11. Oplata za powtarzanie kursów z powodu niezadowalających wyników w nauce, w wysokości określonej w ust. 9 /10*, obowiązywać będzie w kolejnych latach akademickich, o ile nie zostanie ustalona, w trybie określonym w ust. 2, nowa jej wysokość.
12. W przypadku zmiany wysokości opłat za studia oraz opłat za powtarzanie kursów z powodu niezadowalających wyników w nauce w kolejnym roku akademickim, Student zostanie powiadomiony o nowej wysokości opłat w sposób przyjęty w Uczelni (np. strona www, informacje wywieszane na tablicy informacyjnej, wysyłane na adres mailowy Studenta itp.
13. Podstawę wyliczenia wysokości opłaty za uzupełnienie różnic programowych stanowi pisemna informacja dziekana wskazująca kursy/grupy kursów wymagające uzupełnienia, termin uzupełnienia oraz kwotę opłaty.
14. Wpis Studenta na kolejny semestr uzależniony jest od wniesienia danej opłaty semestralnej za studia niestacjonarne lub jej umówionej pierwszej raty, a także - w przypadku powtarzania kursów z powodu niezadowalających wyników w nauce – odpowiednio opłaty za powtarzanie kursu/kursów lub opłaty za zajęcia dydaktyczne wynikające z różnic programowych, a w przypadku rozłożenia tych opłat na raty – wniesienia pierwszej raty tej wpłaty.
15. Uczelnia pobiera a Student zobowiązuje się wносить również opłaty za wydanie elektronicznej legitymacji studenckiej oraz dyplomu ukończenia studiów. Wysokość tych opłat określa rozporządzenie Ministra właściwego dla szkolnictwa wyższego.
16. Studentowi wydaje się elektroniczną legitymację studencką, przy czym termin do wniesienia opłaty za jej wydanie upływa dnia:
 - a) 15 listopada r. dla studentów przyjętych na studia rozpoczynające się semestrem zimowym lub
 - b) 31 marca r. dla studentów przyjętych na studia rozpoczynające się semestrem letnim.
17. Oplatę za wydanie dyplomu ukończenia studiów, o której mowa w ust. 15, wnosi się przed odbiorem dyplomu, w terminie wyznaczonym przez dziekana i po naliczeniu opłaty w Jednolitym Systemie Obsługi Studenta (zwanym dalej „systemem JSOS”).
18. Student zobowiązuje się do uiszczania wszelkich opłat na indywidualny rachunek Uczelni, wygenerowany przez system JSOS, o numerze:
Datą uiszczenia opłaty jest data uznania kwotą opłaty rachunku bankowego Uczelni.
19. Nieterminowa zapłata którejkolwiek z należności przez Studenta na rzecz Uczelni skutkuje naliczeniem przez Uczelnię odsetek ustawowych za opóźnienie.

Czas trwania umowy. Terminy wnoszenia opłat. Rozwiązanie umowy.**§ 3**

1. Opłaty za usługi edukacyjne, o których mowa w § 1 ust. 1, wnosi się jednorazowo lub w 2, 3 lub 4 równych ratach w następujących terminach:

06-01-02-00-02, Załącznik do ZW 115/2017

- a) opłata za studia niestacjonarne przy płatnościach jednorazowych - do 15 października w semestrze zimowym oraz do 10 marca w semestrze letnim,
 - b) opłata za studia niestacjonarne przy płatnościach ratalnych - w 2, 3 lub 4 równych ratach, na podstawie pisemnego uzgodnienia z dziekanem, w terminach wynikających z tego uzgodnienia, w danym semestrze roku akademickiego,
 - c) opłata za powtarzanie kursów z powodu niezadowalających wyników w nauce oraz za zajęcia dydaktyczne w ramach różnic programowych przy płatnościach jednorazowych – w terminie 14 dni od dnia naliczenia opłaty za kurs w systemie JSOS,
 - d) opłata za powtarzanie kursów z powodu niezadowalających wyników w nauce oraz za zajęcia dydaktyczne w ramach różnic programowych - w 2, 3 lub 4 równych ratach, na podstawie pisemnego uzgodnienia z dziekanem, w terminach wynikających z tego uzgodnienia, w danym semestrze roku akademickiego,
 - e) opłata za zajęcia dydaktyczne w ramach różnic programowych przy płatnościach jednorazowych – w terminie 14 dni od dnia naliczenia opłaty za kurs w systemie JSOS,
 - f) opłata za zajęcia dydaktyczne w ramach różnic programowych przy płatnościach ratalnych – w 2, 3 lub 4 równych ratach, na podstawie pisemnego uzgodnienia z dziekanem, w terminach wynikających z tego uzgodnienia, w danym semestrze roku akademickiego.
2. Umowa ulega rozwiązaniu z dniem prawomocnego skreślenia z listy studentów – na podstawie i w trybie określonym w *Regulaminie studiów wyższych w Politechnice Wrocławskiej* albo z dniem zakończenia studiów.
 3. W przypadku, o którym mowa w ustępie 2, Studentowi przysługuje proporcjonalny (do odbytego okresu danego semestru nauki) zwrot poniesionej opłaty.

Inne postanowienia

§ 4

1. W sprawach nieuregulowanych umową odpowiednie zastosowanie mają przepisy Ustawy, Kodeksu cywilnego oraz „Zasady pobierania opłat za studia i usługi edukacyjne na studiach niestacjonarnych”, uchwalone przez Senat Politechniki Wrocławskiej.
2. Każda zmiana umowy wymaga formy pisemnej pod rygorem nieważności.
3. Wszelkie spory wynikające z umowy, strony będą starały się rozwiązać polubownie, a jeśli będzie to nieodzwonnie – poddają je rozstrzygnięciu przez sąd według właściwości ogólnej.
4. Umowę sporządzono w dwóch jednobrzmiących egzemplarzach, po jednym dla każdej ze stron.
5. Student wyraża zgodę na związane z realizacją umowy przetwarzanie swoich danych osobowych przez Uczelnię, stosownie do ustawy z dnia 29 sierpnia 1997 r. o ochronie danych osobowych (Dz. U. 2016 r. poz. 922).
6. Umowę zawiera się na czas studiów, z mocą obowiązującą od

UCZELNIA

STUDENT

.....

.....

* niepotrzebne skreślić

06-01-02-00-03
Załącznik nr 1 do ZW 98/2014

OŚWIADCZENIE STUDENTA
przenoszącego się z innej uczelni o kontynuowaniu lub ukończeniu studiów stacjonarnych
w uczelni publicznej

Ja, niżej podpisany(-na)
(imię i nazwisko)

		-			-		
--	--	---	--	--	---	--	--

(data urodzenia dd/mm/rrrr)

--	--	--	--	--	--	--	--	--	--	--	--	--	--	--	--	--	--	--	--

(PESEL)

— w przypadku braku numeru PESEL — rodzaj i numer dokumentu potwierdzającego tożsamość:

oświadczam, że:

przenoszę się na Wydział Politechniki Wrocławskiej

kierunek studia stacjonarne pierwszego stopnia/drugiego stopnia*
(pełna nazwa kierunku studiów)

z studia stacjonarne pierwszego stopnia/drugiego stopnia*
(pełna nazwa uczelni publicznej)

kierunek
(pełna nazwa kierunku studiów)

Ponadto oświadczam, że:

1)* studiowałem/-am na studiach stacjonarnych pierwszego stopnia/drugiego stopnia/jednolitych studiów magisterskich* w uczelni publicznej:
(pełna nazwa uczelni)

na kierunku:

w latach i wykorzystałem(-łam) łącznie punktów ECTS

2)* jestem absolwentem(-tką) studiów stacjonarnych pierwszego stopnia/drugiego stopnia/jednolitych studiów magisterskich* w uczelni publicznej:
(pełna nazwa uczelni)

na kierunku:

które odbywałem/-am w latach i ukończyłem/-am dnia Po ukończeniu tych studiów uzyskałem(-łam) tytuł zawodowy licencjata/inżyniera/magistra/ magistra inżyniera lub równorzędny.

Oświadczam, że podane informacje zgodne są ze stanem faktycznym

.....
(miejscowość)

.....
(data i czytelny podpis)

* Niepotrzebne skreślić.